



Navodila za uporabo



VISEČA MREŽA Z OGRODJEM



Hitro in preprosto do cilja s kodami QR

Ne glede na to, ali potrebujete **informacije o izdelkih, nadomestne dele, dodatno opremo**, podatke o **garancijah izdelovalcev** ali **servisih** ali si želite udobno ogledati **videoposnetek z navodili** – s kodami QR boste zlahka na cilju.

Kaj so kode QR?

Kode QR (QR = Quick Response oziroma hiter odziv) so grafične kode, ki jih je mogoče prebrati s kamero pametnega telefona in na primer vsebujejo povezavo do spletne strani ali kontaktne podatke.

Prednost za vas: Ni več nadležnega prepisovanja spletnih naslovov ali kontaktnih podatkov!

Postopek:

Za optično branje kode QR potrebujete le pametni telefon, nameščen program (bralnik) za branje kod QR ter povezavo z internetom.

Bralniki kod QR so praviloma na voljo za brezplačen prenos iz spletne trgovine s programi (aplikacijami) vašega pametnega telefona.

Preizkusite zdaj

S pametnim telefonom preprosto optično preberite naslednjo kodo QR in izvedite več o Hoferjevem izdelku, ki ste ga kupili.

Hoferjev storitveni portal

Vse zgoraj navedene informacije so na voljo tudi na Hoferjevem storitvenem portalu na spletnem naslovu www.hofer-servis.si.



Pri uporabi bralnika kod QR lahko nastanejo stroški povezave z internetom, kar je odvisno od vrste vaše naročnine.

Kazalo

Pregled	4
Uporaba	5
Vsebina kompleta/deli	6
Splošno	7
Preberite in shranite navodila za uporabo	7
Razlaga znakov	7
Varnost.....	8
Namenska uporaba.....	8
Varnostni napotki.....	8
Pred uporabo	10
Preverite visečo mrežo in vsebino kompleta	10
Sestavljanje viseče mreže	11
Uporaba	12
Čiščenje	12
Shranjevanje	12
Tehnični podatki	13
Odlaganje med odpadke	13
Odlaganje embalaže med odpadke	13
Odlaganje viseče mreže med odpadke	13

A

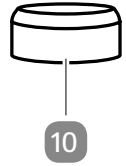
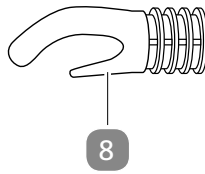
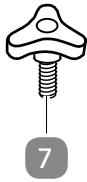
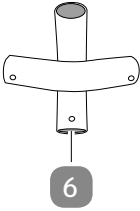
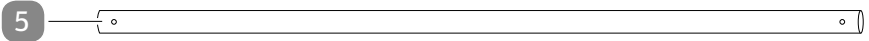
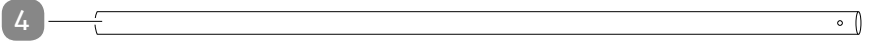
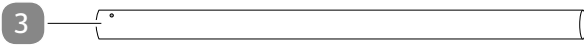
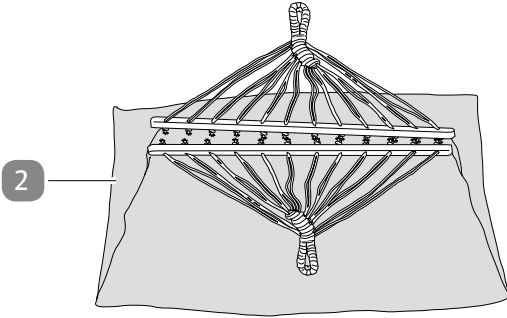

B

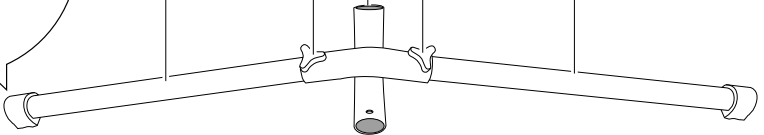
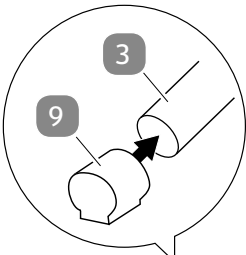

C

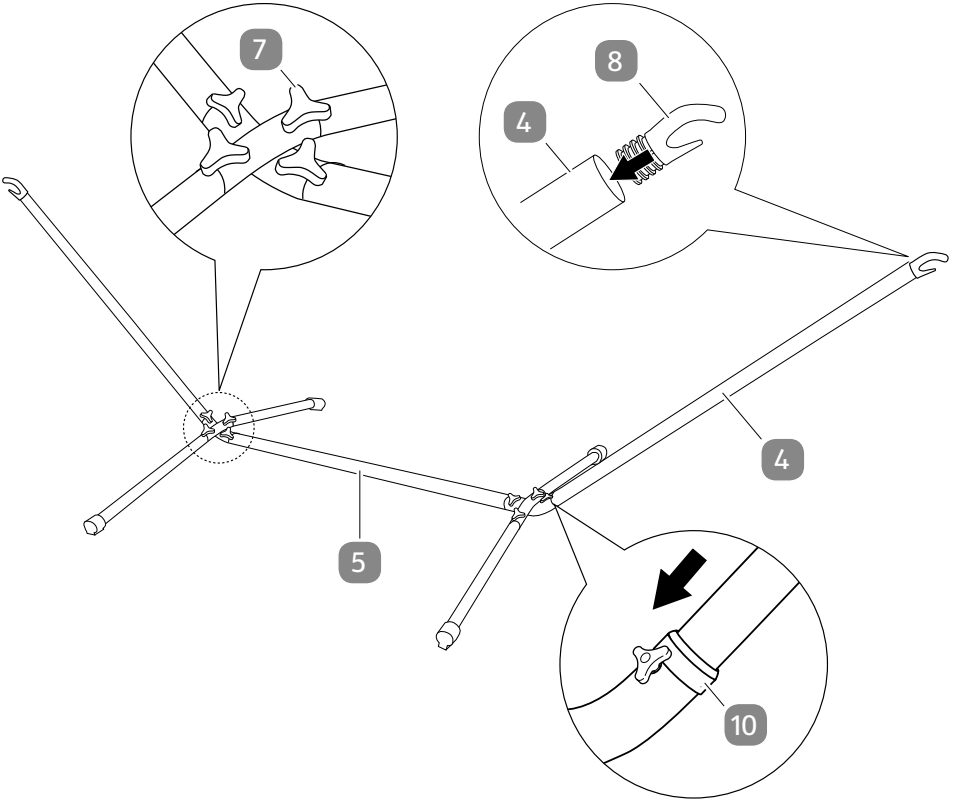

D

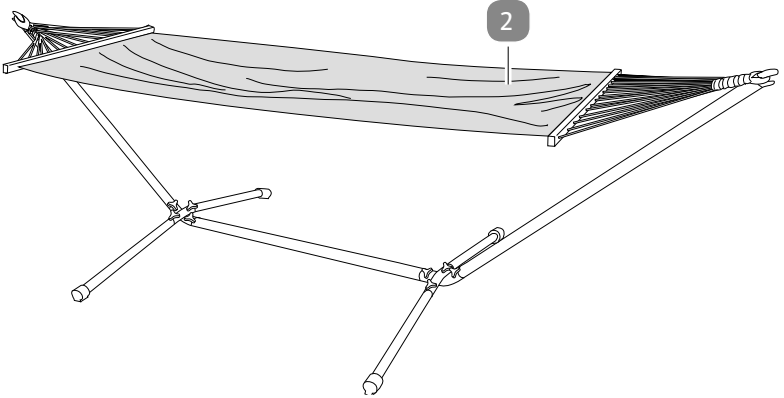

Vsebina kompleta/deli

- 1 Vreča za shranjevanje in transport
- 2 Viseča mreža (z zankami)
- 3 Noga, 4×
- 4 Nosilni drog, 2×
- 5 Prečni drog
- 6 Kotni element, 2×
- 7 Ročni vijak, 8×
- 8 Kavelj, 2×
- 9 Pokrovček za nogo, 4×
- 10 Gumijasta manšeta, 2×

POMEMBNO, SHRANITE ZA POZNEJŠO UPORABO: SKRBNO PREBERITE

Splošno

Preberite in shranite navodila za uporabo



Ta navodila za uporabo spadajo k tej viseči mreži s ogrodjem (v nadaljevanju imenovana samo „viseča mreža“). Vsebujejo pomembne informacije o sestavljanju in uporabi.

Pred začetkom uporabe viseče mreže natančno in v celoti preberite navodila za uporabo, zlasti varnostne napotke. Neupoštevanje navodil za uporabo lahko povzroči hude telesne poškodbe ali poškodbe viseče mreže.

Osnova navodil za uporabo so standardi in predpisi, ki veljajo v Evropski uniji. V tujini upoštevajte tudi predpise in zakone posamezne države.

Navodila za uporabo shranite za primer kasnejše uporabe. Če visečo mrežo predate tretjim osebam, jim hkrati z njo obvezno izročite ta navodila za uporabo.

Razlaga znakov

V navodilih za uporabo, na viseči mreži ali embalaži so uporabljeni naslednji simboli in opozorilne besede.



OPOZORILO!

Ta opozorilni simbol/opozorilna beseda označuje nevarnost s srednjo stopnjo tveganja, zaradi katerega lahko, če se mu ne izognemo, pride do smrti ali hudih telesnih poškodb.



POZOR!

Ta opozorilni simbol/opozorilna beseda označuje nevarnost z nizko stopnjo tveganja, zaradi katere lahko, če se ji ne izognemo, pride do majhnih ali zmernih telesnih poškodb.

OBVESTILO!

Ta opozorilna beseda opozarja na možnost materialne škode.



Ta simbol podaja koristne dodatne informacije o sestavljanju in uporabi.



Preverjena varnost: izdelki, označeni s tem simbolom, izpolnjujejo zahteve nemškega zakona o varnosti izdelkov (ProdSG).

Varnost

Namenska uporaba

Viseča mreža je zasnovana izključno za ležanje in počivanje na kampiranju ali v prostem času. Največja skupna obremenitev ne sme presežati 100 kg. Namenjena je izključno za zasebno uporabo in ni primerna za poslovne namene.

Visečo mrežo uporabljajte samo na način, ki je opisan v teh navodilih za uporabo. Kakršna koli drugačna uporaba velja za neprimerno in lahko povzroči materialno škodo ali celo telesne poškodbe. Viseča mreža ni niti otroška igrača niti športna naprava.

Proizvajalec in prodajalec ne prevzemata odgovornosti za škodo, nastalo zaradi nenamenske ali nepravilne uporabe.

Varnostni napotki

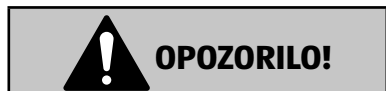

Nevarnost zadužitve!

Če se otroci igrajo z embalažo in si vrečo za shranjevanje in transport povlečejo čez glavo, se lahko zadušijo.

- Pazite, da otroci ne bodo blizu embalaže ter vreče za shranjevanje in transport.
- Vreče za shranjevanje in transport nikoli ne pustite ležati brez nadzora.

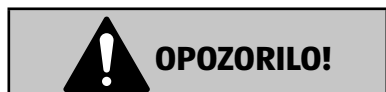

Nevarnost zadužitve!

Če potisnete glavo ali okončine skozi nosilne vrvi, se lahko vanje zapletete in se zadušite.

- Okončin in zlasti glave ne potiskajte skozi nosilne vrvi.



Nevarnost telesnih poškodb!

Nepravilno ravnanje z visečo mrežo lahko povzroči telesne poškodbe.

- Pazite, da se otroci ne bodo igrali z visečo mrežo ali na njej.
- Otroke pri uporabi viseče mreže nadzorujte.
- Visečo mrežo postavite na ravno in nedrsečo površino. Če boste visečo mrežo postavili na terasi, tlakovanih tleh ali ploščicah, pod stojalo vedno položite nedrsečo podlago.
- Prepričajte se, da viseča mreža po možnosti stoji na blažilni podlagi, da se pri morebitnem padcu nihče ne bo poškodoval.
- Prepričajte se, da pod visečo mrežo in v predelu guganja ni ostrih ali trdih robov ali koničastih predmetov.
- Pred uporabo preverite, ali so vsi ročni vijaki ustrezno priviti.
- Pri leganju v visečo mrežo in vstajanju iz nje poskrbite, da stabilno stojite.
- Previdno se usedite na sredino mreže, preden se uležete.
- Vedno se ulezite na sredino viseče mreže.
- Na mrežo ne skočite z zaletom.
- Visečo mrežo lahko naenkrat uporablja samo ena oseba.
- Viseče mreže ne obremenite za več kot 100 kg.
- Zagotovite, da je okrog viseče mreže dovolj varnostne razdalje, ki naj znaša vsaj 1 m, tako da se tudi pri rahlem guganju ne morete nikamor zadeti.
- Ne stojte na viseči mreži, ne skačite po njej in ne uporabljajte je kot pripomoček za plezanje, igračo ali gugalnico. Viseča mreža se lahko hitro zasuka in obrne.
- Viseča mreža ni igrača.
- Visečo mrežo uporabljajte samo skupaj s stojalom.
- Viseče mreže ne spreminjajte na noben način. To lahko vpliva na nosilnost viseče mreže.

OBVESTILO!

Nevarnost poškodb!

Neustrezno ravnanje z visečo mrežo lahko povzroči poškodbe viseče mreže.

- Visečo mrežo zaščitite pred vremenskimi vplivi, kot so dež, neposredna sončna svetloba ali vlaga.
- Viseče mreže ne postavljajte v bližino vročih naprav (grelnikov za ogrevanje teras, žarov itd.) ali odprtega ognja.
- Viseče mreže ne uporabljajte več, če so njeni sestavni deli počeni, razpokani ali deformirani. Poškodovane dele zamenjajte zgolj z ustreznimi originalnimi nadomestnimi deli.
- Redno preverjajte pretržno trdnost tkanine in morebitne poškodbe stojala, zlasti, če ste pustili visečo mrežo dalj časa neuporabljeno stati zunaj.

Pred uporabo

Preverite visečo mrežo in vsebino kompleta

OBVESTILO!

Nevarnost poškodb!

Če med odpiranjem embalaže z ostrim nožem ali drugim koničastim predmetom niste previdni, lahko hitro poškodujete visečo mrežo.

- Embalažo odpirajte zelo previdno.
 1. Vzemite visečo mrežo iz embalaže.
 2. Preverite, ali so v kompletu vsi deli (glejte **sl. A**).
 3. Preverite, ali so viseča mreža ali posamezni deli morda poškodovani. Če so, viseče mreže ne uporabljajte. Obrnite se na proizvajalčev servis na naslovu, navedenem na garancijskem listu.

Sestavljanje viseče mreže



Nevarnost telesnih poškodb!

Nepravilna postavitve viseče mreže lahko povzroči telesne poškodbe.

- Prepričajte se, da visečo mrežo sestavi izključno odrasla oseba.
- Pri sestavljanju viseče mreže pazite, da si ne stisnete prstov.

1. Vstavite nogi **3** v nasproti ležeča konca kotnega elementa **6** (glejte **sl. B**).



Pazite, da so navojne odprtine v nogah in kotnih elementih poravnane med seboj.

2. Pritrdite noge na kotnih elementih skozi navojne odprtine s posameznim ročnim vijakom **7** (glejte **sl. B**).
3. Pokrovčke za nogo **9** nataknite na konce nog tako, da so ravne strani pokrovčkov za nogo obrnjene proti tloraju (glejte **sl. B**).
4. Kotna elementa povežite s prečnim drogom **5** (glejte **sl. C**).
5. Pritrdite prečni drog na obeh kotnih elementih skozi navojne odprtine s po enim ročnim vijakom (glejte **sl. C**).
6. Poveznite po eno gumijasto manšeto **10** čez oba nosilna drogova **4** (glejte **sl. C**). To prepreči vdor vode v cevne povezave.
7. Oba nosilna drogova vstavite v zunanje konce kotnih elementov (glejte **sl. C**).
8. Pritrdite nosilna drogova na kotnih elementih skozi navojne odprtine s po enim ročnim vijakom.
9. Potisnite gumijasti manšeti toliko navzdol, da sta nameščeni neposredno nad povezovalnim mestom.
10. Vstavite kavljia **8** v končne dele nosilnih drogov (glejte **sl. C**).
11. Obesite zanki viseče mreže **2** na kavljia (glejte **sl. D**).

Visečo mrežo ste uspešno sestavili.

Uporaba



Pri prvem napeenjanju viseče mreže v stojalo se lahko zgodi, da je viseča mreža v stojalu vpeta zelo visoko in napeto. To ne pomeni, da je viseča mreža prekratka. Po prvi uporabi bo tkanina iz bombažne mešanice popustila in viseča mreža bo visela nižje v stojalu. S tem je tudi vstopanje vanjo lažje.

- Upoštevajte navodila v poglavju »Varnostni napotki«.
- Vadite, kako se uleči v visečo mrežo. Ker se viseče mreže lahko zasukajo in obrnejo, naj vam pri prvem poskusu pomaga druga oseba.

Čiščenje

OBVESTILO!

Nevarnost poškodb!

Neustrezno ravnanje z visečo mrežo lahko povzroči poškodbe viseče mreže.

- Za čiščenje ne uporabljajte agresivnih čistilnih sredstev, krtač s kovinskimi ali najlonskimi ščetinami ter ostrih ali kovinskih predmetov, kot so noži in podobno. Ti lahko poškodujejo površino.
- Viseče mreže ni dovoljeno prati v pralnem stroju.
- Viseče mreže ni dovoljeno kemično čistiti.
- Viseče mreže ne impregnirajte, belite in barvajte.
 1. Vse dele čistite z mehko, rahlo navlaženo krpo in po potrebi z nekaj blage milnice.
 2. Nato počakajte, da se vsi deli popolnoma posušijo.

Shranjevanje

- Prepričajte se, da so vsi deli viseče mreže popolnoma suhi.
- Vse dele viseče mreže pospravite v vrečo za shranjevanje in transport **1**.
- Visečo mrežo vedno shranjujte na suhem mestu, kjer ni zmrzali in kjer ne bo izpostavljena neposredni sončni svetlobi ter bo zunaj dosega otrok.

Tehnični podatki

Model:	FLX-HM-MA-03/FLX-HM-ME-03
Številka izdelka:	96257 (bela/mornarska), 96258 (antracitna/mediteranska)
Dimenzije (D × Š × V):	300 × 120 × 105 cm
Ležalna površina (D × Š):	200 × 100 cm
Material	
Okvirje:	jeklena cev, prašno barvana
Prevleka:	62 % bombaž, 35 % poliester, 3 % viskoza (mornarska) 67 % bombaž, 33 % poliester (mediteranska)
Teža:	pribl. 13,2 kg
Maks. obremenitev:	pribl. 100 kg

Ta navodila za uporabo lahko z naše spletne strani www.flextrade.de prenesete tudi kot datoteko PDF.

Odlaganje med odpadke

Odlaganje embalaže med odpadke



Embalažo odstranite med odpadke ločeno po vrstah materialov. Lepenko in karton oddajte med odpadni papir, folije pa med sekundarne surovine.

Odlaganje viseče mreže med odpadke

- Visečo mrežo odložite med odpadke v skladu s predpisi in z zakoni, ki veljajo v vaši državi.



Distributer:

FLEXXTRADE GMBH & CO. KG
HOFSTR. 64
40723 HILDEN
GERMANY

POPRODAJNA PODPORA

96257/96258

  **00800 / 78747874**

 **flexxtrade-si@teknihall.com**

IZDELEK:
FLX-HM-MA-03/FLX-HM-ME-03

05/2018

3
LETA
GARANCIJE