

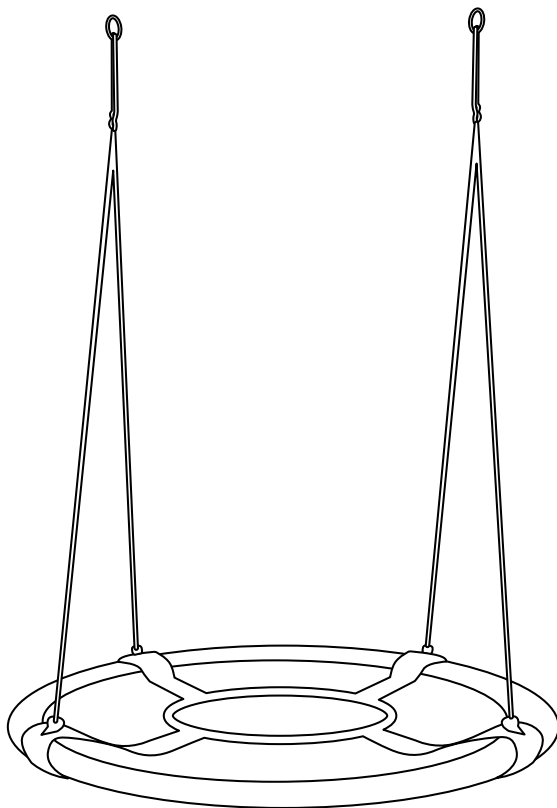

Baloço de ninho

- Utilização
- Segurança



MANUAL DE INSTRUÇÕES ORIGINAL

22073457
31/03/2021
FLX-NS-02NG/FLX-NS-02NS
PO43001849
N.º do art.: 7345

Introdução	3
Explicação dos símbolos	3
Utilização prevista.....	4
Instruções de segurança.....	4
Fixação	6
Ajuste em altura.....	7
Volume de fornecimento/peças do aparelho	8
Montagem	9
Desmontagem.....	10
Conservação do baloiço	11
Dados técnicos	11
Declaração de conformidade.....	11
Eliminação.....	11
Eliminação da embalagem	11
Eliminação do baloiço de ninho	11

Introdução



IMPORTANTE:
GUARDAR PARA UTILIZAÇÃO POSTERIOR
LER ATENTAMENTE

Explicação dos símbolos

Os seguintes símbolos e palavras de sinalização são utilizados neste manual de instruções, no baloço de ninho ou na embalagem.

 **ATENÇÃO!**

Este símbolo/palavra de sinalização identifica um perigo com um nível de risco médio que, caso não seja evitado, pode ter como consequência a morte ou ferimentos graves.

 **CUIDADO!**

Este símbolo/palavra de sinalização identifica um perigo com um nível de risco baixo que, caso não seja evitado, pode ter como consequência ferimentos ligeiros ou moderados.

NOTA!

Esta palavra de sinalização adverte contra possíveis danos materiais.



Este símbolo fornece-lhe informações adicionais relativas ao funcionamento.



Declaração de Conformidade (consultar o capítulo «Declaração de Conformidade»):
Os produtos identificados com este símbolo cumprem todos os regulamentos comunitários aplicáveis no Espaço Económico Europeu.



Contra-indicado para crianças com menos de 36 meses!
Risco de estrangulamento devido à corda.



O certificado «Brinquedo seguro» da TÜV Rheinland serve como comprovativo de qualidade constante e exatamente definida, ensaiada de forma independente. O certificado comprova a segurança (ensaio quanto a substâncias nocivas) e a utilidade prática (p. ex., características de funcionamento, comportamento de desgaste, vida útil) de um produto e, subsequentemente, a qualidade integral.

Utilização prevista



ATENÇÃO!

Atenção! Carga máxima: 150 kg.

Atenção! Adequado para crianças a partir de três anos.

Atenção! Destinado à utilização no exterior.

Atenção! Exclusivamente para a utilização no lar.

Previsto exclusivamente para o uso privado; nunca para parques infantis, creches, jardins de crianças. Para a montagem são necessários dois adultos. Utilizar o balanço de ninho exclusivamente conforme o descrito neste manual de instruções. Qualquer outra utilização é considerada indevida e pode causar danos materiais ou mesmo danos pessoais. O fabricante ou fornecedor não assume qualquer responsabilidade para danos provocados pela utilização indevida ou errada.

Instruções de segurança



ATENÇÃO!



ATENÇÃO!

Inadequado para crianças com idade inferior a 3 anos devido ao perigo de asfixia e ingestão de pequenas peças!

Ao brincar, as crianças podem ficar presas na película da embalagem ou engolir pequenas peças e sufocar.

- Não deixe as crianças brincarem com a película da embalagem.
- Manter as peças pequenas fora do alcance das crianças.



ATENÇÃO!



ATENÇÃO!

O artigo inclui peças pequenas: Perigo de asfixia!

A carga máxima nunca deve ultrapassar 150 kg!

A montagem deve ser efetuada exclusivamente por adultos!

Apenas um utilizador de cada vez.

NOTA!

Para crianças a partir dos três anos. Não deixe as crianças sem supervisão durante a utilização. Tome precauções de segurança.

Normas de segurança

O espaço livre à volta do baloiço deve ter idealmente metros quadrados.

Brinquedos de atividade nunca devem ser montados por cima de betão, asfalto ou outros pisos duros. Quedas sobre pisos duros frequentemente provocam ferimentos graves. Nunca utilize o baloiço antes de o mesmo ter sido instalado completamente. O baloiço não deve ser utilizado fora da utilização prevista. A supervisão por adultos é necessária. Antes da utilização, os adultos devem verificar a operacionalidade das cordas. As crianças devem usar vestuário adequado (sem ponchos, xailes ou outras peças soltas). Balançar é permitido apenas se o utilizador estiver sentado no centro do baloiço. Evite baloiçar com o baloiço desocupado pois pode levar ao estrangulamento.

Se efetuar alterações no baloiço de ninho, as mesmas têm de ser autorizadas pelo fabricante, devendo ser efetuadas conforme as instruções do fabricante.

Atenção: Devem ser utilizadas exclusivamente peças de origem, as mesmas estão disponíveis no fabricante.

A montagem deve ser feita de acordo com o manual de instruções, em relação ao diâmetro mínimo, à necessidade de fixação correcta em ambas as extremidades, ao comprimento total correcto e ao posicionamento de peças individuais como cordas, redes, tubos e camisas de protecção.

As pessoas de supervisão têm que instruir as crianças da seguinte forma:

- Nunca ir ao encontro do baloiço, ficar atrás do baloiço ou entre dois baloiços.
- Nunca torcer as cordas ou suspendê-las por cima da armação, visto que isto compromete a resistência das cordas.
- Não saltar do baloiço com o mesmo em andamento.
- Nunca subir para o baloiço enquanto estiver molhado.
- Não colocar componentes adicionais no baloiço.



ATENÇÃO!

Ferimentos de pessoas podem ser provocados por capacetes e vestuário solto ou largo.

Existe o perigo de queda e estrangulamento. No caso de quebra ou rutura do baloiço de ninho durante a utilização existe o perigo de ferimentos graves. Na montagem, observe construções absolutamente seguras. Peça o conselho de pessoas com os respetivos conhecimentos especiais.

⚠ ATENÇÃO!

Gancho de fixação

Rutura do baloiço de ninho durante a utilização.

Perigo de ferimentos graves. Efetuar a montagem do baloiço de ninho exclusivamente num suporte adequado. Peça o conselho de pessoas com os respetivos conhecimentos específicos. Nunca montar o baloiço de ninho por cima de betão, asfalto ou outros pisos duros.

Existem duas variantes de suporte:

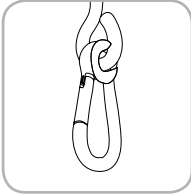

Variante 1:

Um anel de suporte completamente fechado: Neste caso, os anéis do baloiço são fixos com um mosquetão no anel.



Variante 2:

Um gancho de balanço: Neste caso, os anéis do baloiço são suspensos no gancho.

NOTA!

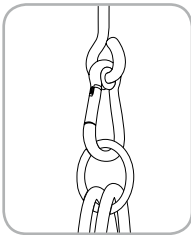

O anel do suporte tem de ser montado no sentido transversal à direção de balançar. Assim evita-se um desgaste demasiado elevado durante a utilização.

NOTA!

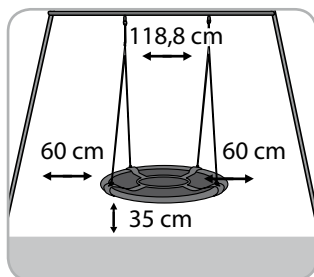

Os pontos de suspensão têm de ser distanciados entre eles, no mínimo, com a mesma largura do assento do balanço (+ 10 cm).

A distância entre o assento do balanço e o piso tem de ser, no mínimo 35 cm; a altura de queda máxima nunca deve ultrapassar 46 cm. Ajuste o balanço de modo a que, a pessoa a balançar não toque no chão com a pontas dos pés. Em caso de dúvida, experimente com alguns movimentos ligeiros do balanço.

A distância lateral tem de ser de 60 cm.

Ajuste em altura

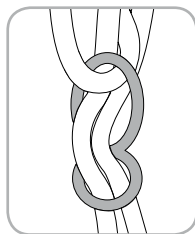

A altura do balanço de ninho pode ser ajustada através das aberturas do elemento de ajuste. Assim, se pode alterar devidamente o comprimento das cordas. Durante o ajuste do comprimento das cordas, ninguém deve estar sentado no balanço. Preste atenção para que todas as cordas tenham o mesmo comprimento.

Verifique impreterivelmente as cordas de forma regular quanto a danos ou fenómenos de desgaste devido à idade, pois apenas uma corda intata assegura a segurança. Substitua obrigatoriamente cordas danificadas.

NOTA!

Observe que, no caso de insolação intensiva, o material pode aquecer, por isso, o posicionamento deve ser efetuado, preferencialmente, para norte.

Volume de fornecimento / Componentes do aparelho

- 1 Assento do baloiço de ninho
- 2 Quatro tubos do quadro com forro
- 3 Duas cordas com suspensões em material sintético

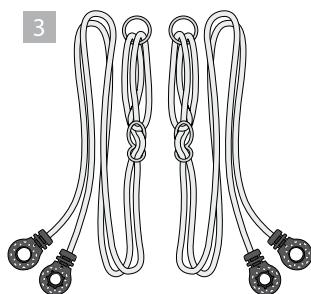
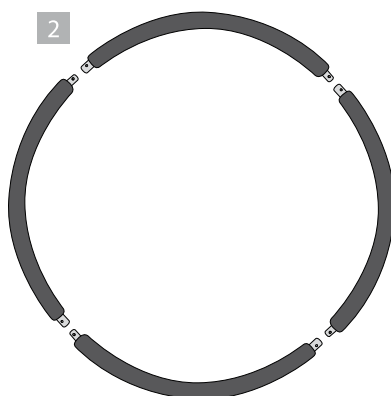
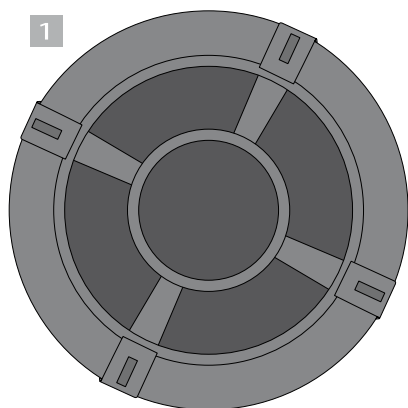

Montagem:

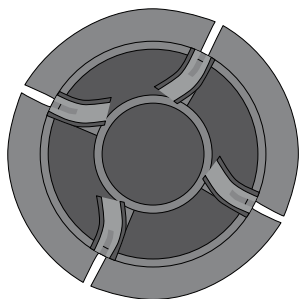

1. Colocar o assento no chão e abrir as talas com as fitas de velcro.

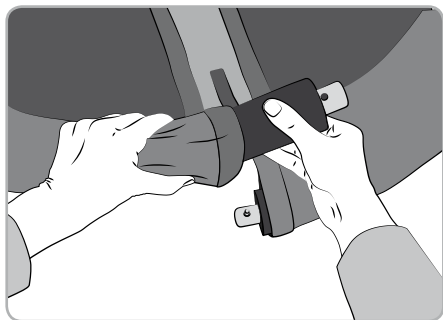

2. Meter os quatro tubos do quadro com o forro, um após o outro, nas bolsas previstas do assento.

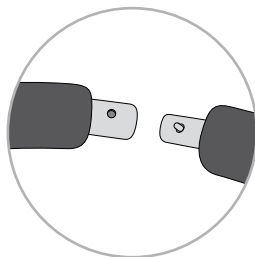

3. Tenha em consideração que uma ponta do tubo mais grossa com furo segue sempre a uma ponta do tubo com botão de mola.

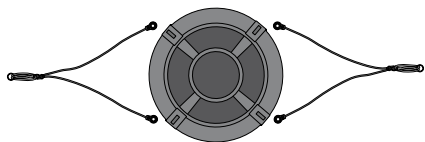

4. Colocar as duas cordas com as suspensões em material sintético na sequência correta ao lado do baloiço de ninho. Tenha cuidado para que as cordas não estejam torcidas.

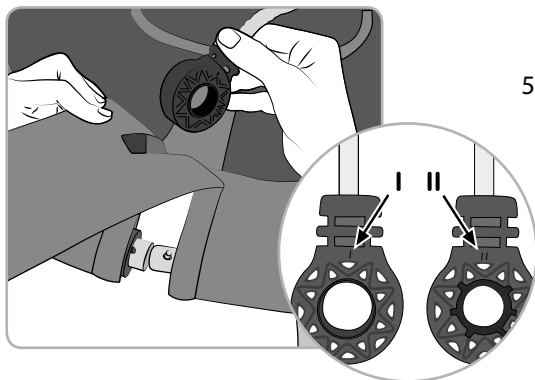

5. Meter a suspensão em material sintético da corda pela abertura da tala com as tiras de velcro, de cima para baixo. De seguida, meter a suspensão no tubo mais grosso com o lado II (veja a marcação).

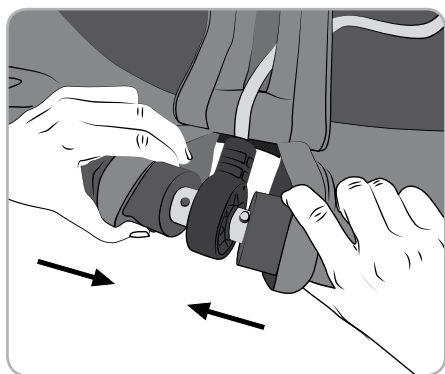

6. Agora, junte as hastes e prima simultaneamente o botão de mola da ponta do tubo mais fina. A retenção é efetuada mediante o encaixe e premindo o botão de mola.

7. Agora, feche a tala com as fitas de velcro.
A montagem está concluída.

Desmontagem:



Abra a fita de velcro e empurre o forro para o lado. Solte o botão de mola para separar os tubos do quadro a seguir.

NOTA!

Conservação do baloiço

Antes de cada época, a pessoa responsável pela supervisão deve efetuar os passos seguintes, repetindo-os, no mínimo, uma vez por mês.

As hastes, assentos do baloiço, correntes e cordas e demais acessórios devem ser verificados quanto ao desgaste; peças defeituosas têm de ser substituídas conforme as instruções do fabricante.

Verifique todos os dispositivos de proteção quanto ao número completo e ao desgaste. Verifique todas as peças móveis e, caso necessário, substitua as mesmas. As peças pequenas estão disponíveis em qualquer loja de bricolage ou de materiais de construção. Verifique as peças metálicas quanto à ferrugem, pintar exclusivamente com tinta isenta de chumbo conforme os requisitos da EN 71. Se o presente baloiço for montado numa armação com vários elementos de baloiço, verifique impreterivelmente todas as peças. Se o baloiço estiver suspenso no ramo de uma árvore, verifique a resistência do ramo. Verifique o piso relativamente à possibilidade de uma queda ser amortecida. No fim da época de outono, o mais tardar com temperaturas inferiores a 4 °C, desmonte o baloiço e guarde-o num local seco e livre de geadas. Com o baloiço têm de ser utilizadas exclusivamente peças sobressalentes de origem da Flexxtrade GmbH & Co. KG, outras cordas, tubos e assentos não são adequados para o baloiço, caso contrário, a segurança pode ser posta em causa.

Dados técnicos:

Modelo: FLX-NS-02NG/FLX-NS-02NS, Ø 110 cm, capacidade de carga máx. 150 kg

ELIMINAÇÃO



Eliminação da embalagem

Elimine a embalagem de acordo com o tipo de material. Coloque o cartão e o papelão na reciclagem de papel e as películas na recolha de plásticos.



Eliminação do baloiço de ninho

Elimine o baloiço de ninho de acordo com os regulamentos válidos no seu país.

Declaração de conformidade:

Pela presente, o fabricante Flexxtrade GmbH & Co. KG declara que o baloiço de ninho cumpre com os regulamentos em vigor da lei de harmonização da Comunidade:

Diretriz 2009/48/CE relativa à segurança de brinquedos

Normas ou especificações harmonizadas aplicadas /

EN 71-1: 2014+A1, EN 71-2: 2011+A1, EN 71-3: 2013+A3, EN 71-8: 2018

Número do artigo da Aldi Nord: 1288

ATENDIMENTO AO CLIENTE



00800 / 78747874

(gratuito, exceto redes móveis)



flextrade-pt@teknihall.com

N.º do art.: 7345

31/03/2021

Distribuidor:
Flextrade GmbH & Co. KG
Hofstr. 64
40723 Hilden
Alemanha